

Gebrauchsanweisung



Sicherheitsbestimmungen

Bitte **überprüfen** Sie **vor jeder Benutzung** die Sicherheitsplaketten.

<p>SPC 0200 1 CH1230784292366062001 K Tralog AG Postfach 8280 Kreuzlingen</p>	<p>Es ist nicht gestattet, das Kombigehänge oder den Umsetzhaken zu benutzen, wenn keine gültige Plakette vorhanden ist.</p> <p>Sicherheitsprüfungen dürfen nur von ausgebildetem Fachpersonal durchgeführt werden.</p> <p>Beachten Sie die jeweiligen landesspezifischen Bestimmungen bei Sicherheitsüberprüfungen.</p>
---	---



Plyfa Schalungen AG
Höfnerstrasse 96
6314 Unterägeri
Schweiz

Tel.: 0041 41 750 80 07
Fax: 0041 01 750 88 60
info@plyfa.ch / www.plyfa.ch

Wichtige Hinweise:

Es sind für die Anwendung unserer Produkte die in den jeweiligen Staaten und Ländern geltenden Gesetze und Vorschriften zu beachten.

- **Kombigehänge**



- **Bolzen zu Kombigehänge**

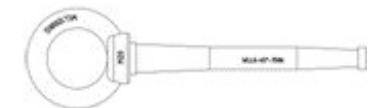

- **Umsetzhaken**



- **Transportsicherung**



Kombigehänge – Gebrauchsanweisung

Das **Kombigehänge** wird verwendet für das...

- **Ausschliesslich** horizontale Versetzen von Elementstapeln in Bodennähe als 4-Strang-Gehänge in Verbindung mit dem **Transportbolzen**.
- Versetzen von Gitterboxen oder Stapelpaletten als 4-Strang-Gehänge in Verbindung mit dem **Gabelkopfhaken**.

Achtung:

- Elemente sind mit **Transportsicherungen** diagonal über zwei Ankerstellen gegen das Verrutschen zu sichern.
- Nur Elemente der **gleichen Größe** dürfen im Stapel versetzt werden!
- Vor Gebrauch alle Transportbolzen auf **korrekten Sitz** überprüfen!
- **Es ist verboten, Baustellenpersonal auf der Ladung zu befördern!**
- **Es ist verboten, sich unter bewegender Ladung aufzuhalten!**

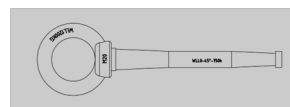
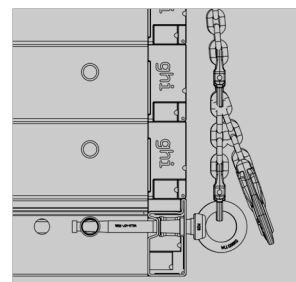
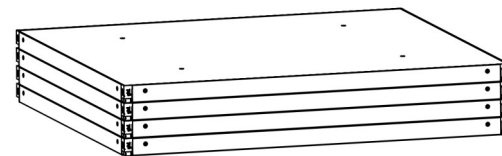
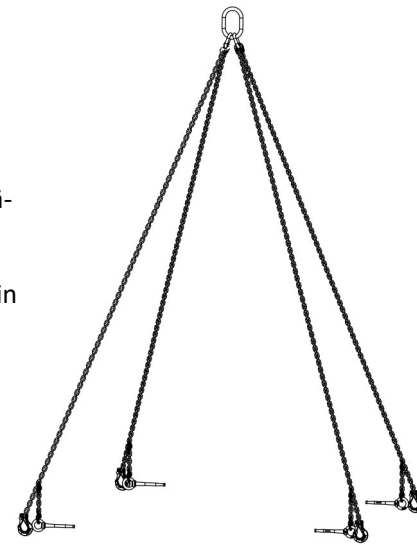





4-Strang-Gehänge
(gültig für KN80-Schalungssystem)

Transporthaken

|

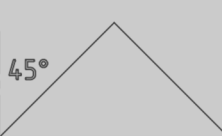
Kombigehänge

		
		330 x 240
45°		3x
3100 kg		270 x 240
		4x
		330/270/240 x ≤120
		7x
		
60°		
2200 kg		

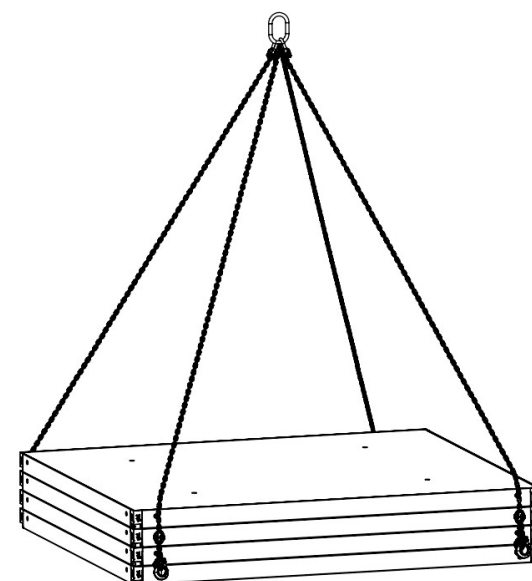

Umsetzhaken – Gebrauchsanweisung

Der **Umsetzhaken** ist nur für das Versetzen von KN80 oder TriTec Elementen mit Außenprofilen von 60 mm Breite ausgelegt und zugelassen.

Es ist **nicht gestattet**, Schalungssysteme **anderer Hersteller** zu bewegen!

Es ist **nicht gestattet**, **beschädigte Elemente** anzuheben!

Es ist verboten, Baustellenpersonal auf der Ladung zu befördern!

Es ist verboten, sich unter bewegender Ladung aufzuhalten!

Die zulässige **maximale Traglast** liegt bei **1.5 to**.

Ein Maximum an **4 Stück KN80 330x240 Elementen** oder **6 Stück KN80 270x240 Elementen + Zubehör** darf im Verbund gehoben werden.

Ein **Belastungswinkel** der Kette von **30°** darf nicht überschritten werden.

Es sind stets **2 Umsetzhaken** **symmetrisch** zum Schwerpunkt anzusetzen.

Vor Gebrauch den **korrekten Sitz** des Umsetzhakens überprüfen!

Es ist nicht gestattet, Wandabschnitte mit dem Kran vom Beton zu lösen!

Um ein Verrutschen der Haken zu verhindern, sollten diese stets **neben Querverstrebungen** in den Elementen angesetzt werden.

Vor dem Lösen des Umsetzhakens ist stets ein **sicherer Stand** des Wandabschnittes zu gewährleisten.

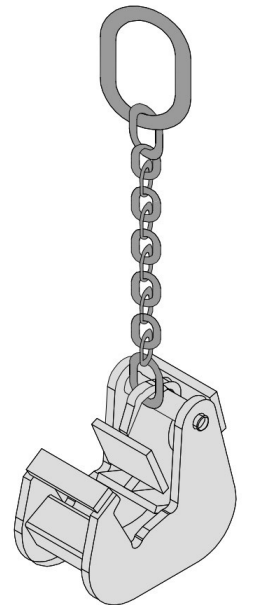

2-Strang-Gehänge

(gültig für KN80-Schalungssystem)

