

# KOMPETENZ IN SCHALUNG

SEIT  
1969



**PLYFA**  
SCHALUNGEN AG

## Plyfa – Produzent, Dienstleister und Beschaffungspartner

Seit 1969 steht die Firma Plyfa Schalungen AG für Verbindlichkeit und Kundennähe. Dieser Philosophie haben wir auch mit unserer stetigen Weiterentwicklung Sorge getragen.

Unser Ziel ist es, der nachhaltige und universelle Partner Ihrer Unternehmung zu sein. Dies erfordert einen hohen Anspruch an Kompetenz, Flexibilität und qualitativ hochwertigen Produkten zu einem interessanten Preis-Leistungs-Verhältnis.

Dank der langjährigen Erfahrung im Bereich Spezialschalungen, System-schalungen und Hochlastengerüsten können wir auch anspruchsvolle Projekte gemeinsam mit Ihnen realisieren.

Entsprechend den Veränderungen auf dem Markt in puncto Ansprüche, Termineinhaltung, Produktqualität, Innovation, Prozessoptimierungen und Arbeitssicherheit ist es uns ein Anliegen, Ihnen auch hier als Lösungsanbieter mit Rat und Tat zur Seite zu stehen.

Ihr Objekt – unsere Lösung.



## **Wir, die Plyfa Schalungen AG mit Sitz in Unterägeri, sind ein traditionsreiches Produktions- und Handelsunternehmen und verstehen uns als Lösungsanbieter für das Bauhauptgewerbe im Bereich Betonschalungen.**

---

### **In unserem Miet- und Kauflager bieten wir folgende Produkte an:**

- Stahlrahmenschalung Plyfa KN80 mit Frischbetondruckaufnahme bis 80 kN/m<sup>2</sup> nach Zeile 7 DIN 18202, in den Höhen 1,20 m, 2,70 m und 3,30 m
- Plyfa AluMax mit Frischbetondruckaufnahme bis max. 60 kN/m<sup>2</sup>
- Grabenstützen, Deckenstützen, Richtstützen, Schwerlaststützen und Industriestützen in verschiedenen Ausführungen und Belastungsklassen
- Quick-Produkte im Bereich Brücken- und Tunnelbau sowie in der Bewehrungs- und Ankertechnik
- Konventionelle Deckenschalung bestehend aus Schalungsplatten und Schalungsträgern
- Flexibles und leichtes Plyfa Alu-Hochlastengerüst, optional mit A20-Aluminiumträgern als Sattelung und Nutzlast pro Fuss von 42 kN
- Ischebeck TITAN Alu-Deckenschalung mit oder ohne Panellösung
- Schalungszubehör für gängige Systeme, Gebrauchtmaterial, Ankermaterial und Sicherheitszubehör
- Deckentische, Abschalelemente, Kunststoffausgleichsschienen u.v.m.

---

### **In unseren firmeneigenen Werken in Unterägeri und Döttingen stellen wir folgende Produkte her bzw. stellen folgende Dienstleistungen zur Verfügung:**

- Spezialschalungen aller Art inkl. Engineering
- Fertigung von Ersatzschalhaut für alle Rahmenschalungen – just in time
- Plattenwechsel bei stark beschädigter Schalhaut sowie Reparatur von punktuell beschädigten Rahmenschalungselementen aller Systeme inkl. Schweissarbeiten
- Reinigungsservice für Elemente und Schalhaut

---

### **Des Weiteren bieten wir Ihnen Lösungen für folgende Bereiche:**

- Rundschalungen in verschiedenen Ausführungen
- Trägerwandschalungen, angepasst auf Ihre Ansprüche und Bedürfnisse
- Projektspezifische Lösungen aller Art
- Komplettsanierung Ihrer Schalung, An- und Verkauf von gebrauchten Systemschalungen, Systemeintausch
- Komplette Baustellenbestückung mittels Mietpark und/oder Kaufmaterial
- Brückenbaugeräte für Sanierungen und Neubauten
- Bewehrungszubehör jeglicher Art

# WANDSCHALUNG PLYFA KN80

Unser Hauptsystem im Bereich Wandschalungen ist die **Plyfa KN80 Stahlrahmenschalung**.

Wir setzen auf Qualität, Innovation und auf Rundum-Serviceleistungen. Dazu gehören eine flexible Just-in-time-Produktion (made in Germany), die Systemadaptierung auf ihre Bedürfnisse, individuelle Pulverfarben und Plattenwahl, qualitativ hochwertiger Stahl, Massgenauigkeit gekoppelt mit einem grossen Mietpark, Sanierungsleistungen und planerische Serviceleistungen wie zum Beispiel Schalungspläne, Prüfstatiken, Etappierungsvorschläge usw. Alles aus erster Hand!

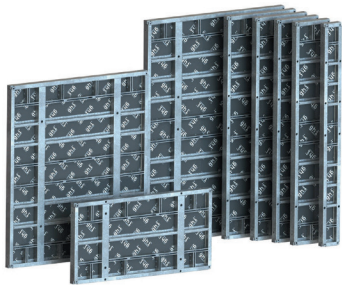

Standardmässig ist unsere bis auf 80 kN Frischbetondruckaufnahme ausgelegte Schalung ausgestattet mit finnischen Birken-sperrholzplatten mit Edelstahlhülsen als Bundstellenschutz (240 cm Elementbreite und Innenecken) sowie einem komplett feuerverzinkten Stahlrahmen mit Gusshebelecken.





## Sonderkonstruktionen

Unsere Flexibilität zeichnet sich nicht nur in Sonderkonstruktionen aus Holz aus, sondern auch in für Ihre individuellen Bedürfnisse abgestimmten Standardschalungen und/oder optimierten Ecklösungen. Spezialdimensionen für Wandschalungen, Übergangselemente und Stahlsonderbauten jeglicher Art können wir Ihnen schnell, kostengünstig und just in time anfertigen. Wir beraten Sie gerne.

## Innovation und Flexibilität

Diese Begriffe werden bei uns grossgeschrieben. Dies beinhaltet kundenspezifische Lösungen und auch stetige Verbesserungen in Detaillösungen des Schalungssystems. Dies wird möglich dank der sehr engen Zusammenarbeit, des Informationsaustausches und des gegenseitigen Know-how-Profits zwischen der Plyfa Schalungen AG und der Eigenproduktionsstätte mit kontrollierter Wertschöpfungskette in Deutschland.



# PLYFA BETONIERBÜHNE

## Betonierbühne mit Stahlblechbelag, komplett feuerverzinkt, Kauf und Miete

### Vorteile im Überblick:



- Rutsicherer Stahlblechboden, verschraubt und auswechselbar
- Transportoptimiertes Format: 120 cm × 240 cm
- Faltbar und stapelbar, inklusive Kranhaken
- Punktlast 120 kg / 20 × 20 cm, erfüllt alle Sicherheitsstandards
- Einsetzbar für alle Schalungssysteme mit 12 cm Profilhöhe (KN80, Trio, Framax usw.)
- Wahlweise mit oder ohne Durchstiegsbelag
- Gelochter Stahlblechbelag, rutschsicher und wasserdurchlässig
- passende Stirnseitengeländer
- 100 % witterungsbeständig
- Abnehmbare / austauschbare Köpfe für Verwendung verschiedener Schalungssysteme

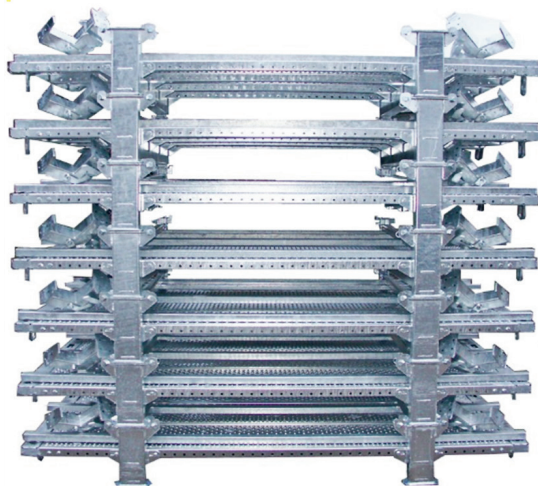

# SYSTEMFREIES ZUBEHÖR, BAUGERÄTE UND KOMPONENTEN

## Fragen Sie uns nach:

- Systemzubehör aller Art
- Ankermaterial DW 15 und DW 20
- Säulenschalungen
- Schuttröhre
- Bauhölzer und Schalbretter
- Grabenstützen
- Gerüstböcke
- Raschal-Schalung
- Matrizen
- Gerüstkupplungen
- Abschränkungsmaterial
- Fussplatten
- Treppenschalung
- Abschaltungselemente
- Verschlussstopfen
- Wassersperren
- und vieles, vieles mehr ...



## GEBRAUCHTMATERIAL (AN- UND VERKAUF), SYSTEMEINTAUSCH

### Die investitionsgünstigere Alternative

Unser angebotenes Gebrauchtmaterial ist stets geprüft, sofort einsatzfähig und gereinigt. Fragen Sie uns für Verkauf Ihrerseits oder für die Beschaffung von Gebrauchtmaterial aller gängigen Systeme, Komponenten und Baugeräte – qualifiziert und garantiert.



# ABSTÜTZBÖCKE – SYSTEMFREI UND MODULAR

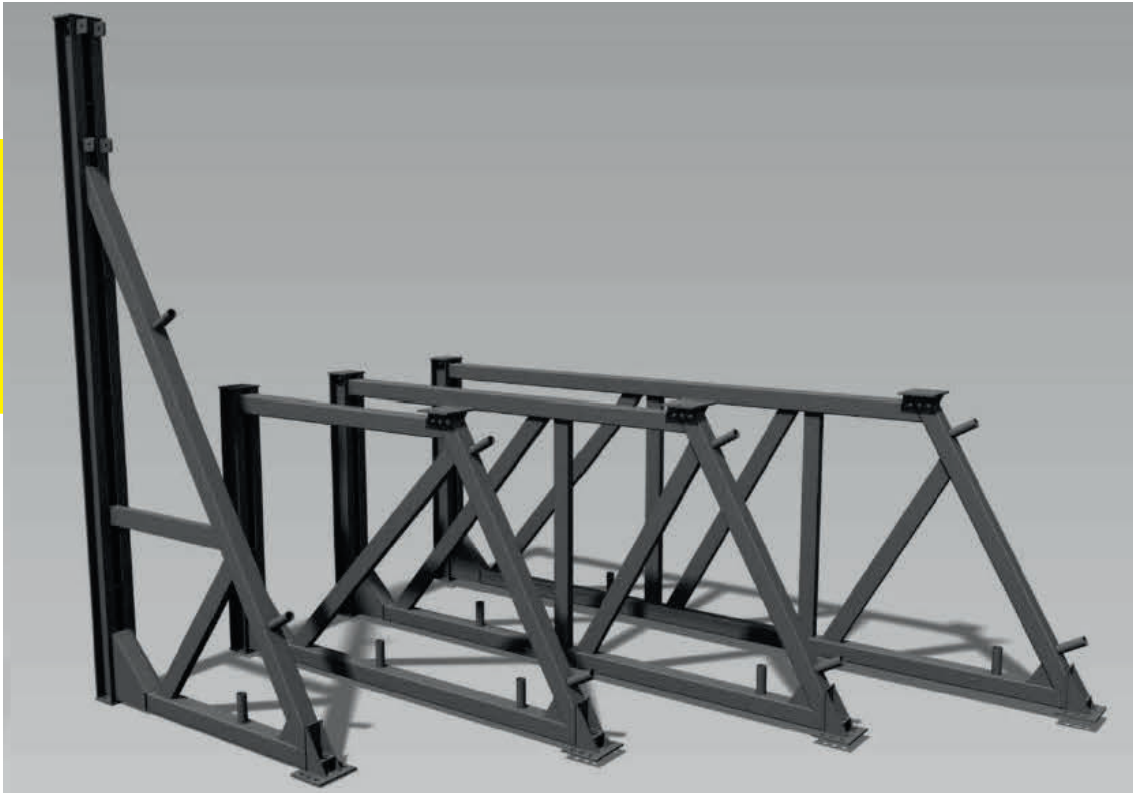

## Einsatz- Übersicht für Stützbock SB Höhe 3,60 m

- Einsatz mit KN80 270x240 + 120x240
- Einflussbreite  $e = 1.20\text{m}$  / 1 Stützbock

Betonierhöhe	Frischbetondruck	Ankerkraft	Spindelkraft		Verformung
			$Z$	$V_1$	
[ m ]	[ kN/m <sup>2</sup> ]	[ kN ]	[ kN ]	[ kN ]	[ mm ]
2.7	30	125	41	47	0.1
	40	130	46	46	0.1
	50	144	55	47	0.2
	60	153	60	48	0.2
3.3	30	160	31	82	0.1
	40	169	39	81	0.1
	50	195	51	87	0.2
	60	214	61	90	0.3
3.6	30	127	21	69	0.7
	40	147	29	75	0.7
	50	163	37	78	0.8
	60	178	46	81	0.9
3.7	35	178	22.5	103.5	1.0
	40	197	28	111	1.0
3.9	30	196	13	126	2.2
	40	210	21	128	1.8
	50	-	-	-	-
	60	-	-	-	-

## Lieferumfang

- Aufstockbare Abstützböcke
- Spindel hinten und vorne
- mit oder ohne Adapter
- Ankerschienen 245 cm
- Schraubschluss für Spindel
- Einzel- oder Doppelanker
- Ankermaterial DW15, 20, 26 inkl. Zubehör

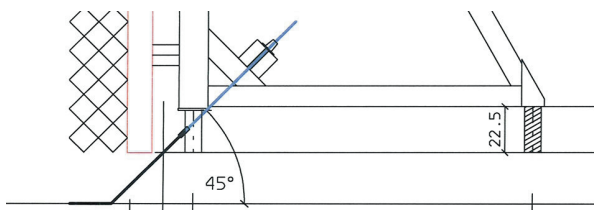
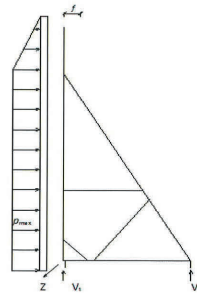



# WANDSCHALUNG PLYFA ALUMAX

## AluMax ist einfach genial einfach

Wie die Spielsteine eines Baukastens kommt das AluMax-System mit gerade mal sechs Tafelformaten aus. Das reicht völlig aus, um alle üblichen Schalungsarbeiten zu erledigen, der Restmassausgleich ist mit den wenigen, intelligenten Zubehörteilen ein Kinderspiel. Die Elemente bestehen lediglich aus dem Elementrost und lassen sich einfach mit jeder beliebigen Schalhaut von hinten verschraubt belegen. Damit lässt sich ohne grossen Aufwand die flexible Anpassung an jeden Grundriss bewerkstelligen.

## AluMax ist leicht

Der schwerste Elementrost mit gerade mal 33 kg lässt sich problemlos von zwei Personen handhaben und erspart damit zeitraubendes Warten auf den Kran. Die Elementsortierung basiert auf dem Meterraster und macht damit die Schalungsplanung «denkbar» leicht.



## Besonders geeignet für:

- Sichtbetonwände
- Umbauten
- Kranloses Schalen (Handschalung)
- Spezielle Bindstellen- und/oder Fugenbilder

# SCHALUNGSSANIERUNG

## Vorteile Sanierung in der Schweiz

- Sanierungen sind express möglich
- Schweizer Qualitätsverständnis und Kostenbewusstsein
- Kurze Kommunikationswege und schnelle Entscheidungsfindung bei Regieaufwendungen
- Geringe Transportkosten und keine Mindestmengen

## Dienstleistungen der Plyfa AG

- Kompetente Beurteilung der Schalung (auch vor Ort)
- Richtiges Einschätzen der Regiearbeiten
- Eck- und Plattenbettschweissarbeiten sowie Schliessung von Rostdurchbrüchen, Einschlägen oder mechanischen Beschädigungen
- Erfahrenes Personal (bis zu 30 Jahren Berufserfahrung im Sanierungsbereich durch unsere Mitarbeiter)
- Restwert-Anrechnung bei Eintausch alt gegen neu
- Zulieferung sämtlicher Komponenten für Ihre Schalungssanierung
- Freie Plattenwahl
- Sanierung aller Stahlrahmen- und Aluminiumrahmenschalungen
- Plättchenreparatur oder Astfüllerreparatur bei leicht beschädigter Schalhaut

**Wir sanieren  
in der Schweiz**

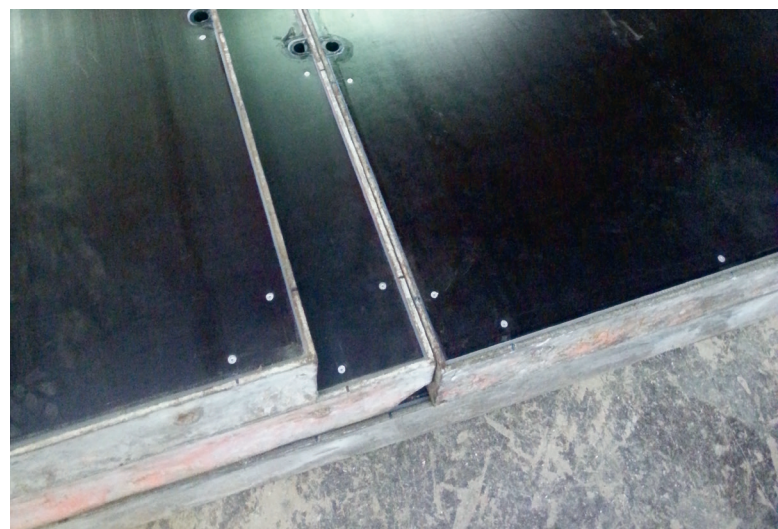



## **Wir gehören zu den erfahrensten Schalungsanierern der Schweiz.**

Die Sanierung von Decken- und Wandschalungssystemen verschiedenster Hersteller gehört zu unseren Kernaufgaben.

## **Wir schneiden und liefern Ihnen für alle Elementgrößen Ersatzplatten in drei verschiedenen Ausführungen:**

- Finnische Birkensperrholzplatte, kreuzweise verleimt nach BFU 100 mit 220g+/m<sup>2</sup> Phenolharzfilm
- Birkensperrholzplatte, kreuzweise verleimt nach BFU 100 mit beidseitiger Kunststoffbeschichtung
- Vollkunststoffplatte Typ AL

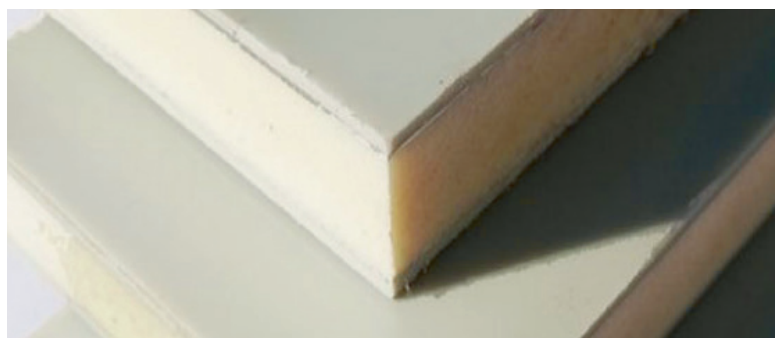
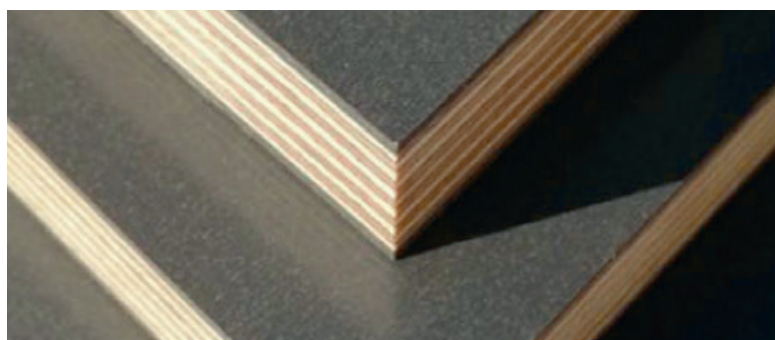
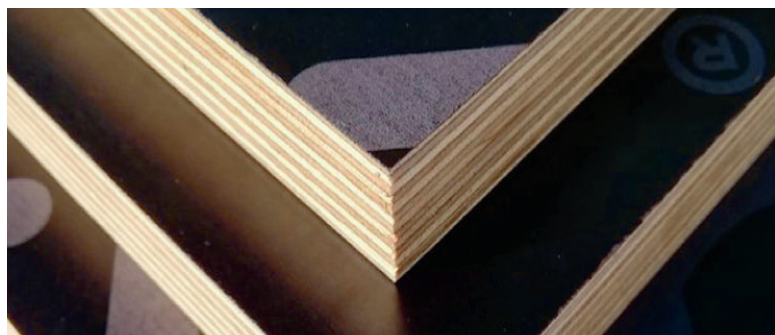



# REINIGUNG RAHMENSCHALUNGEN

## **Eine effiziente und wirtschaftliche Reinigung der Schalhaut erfolgt durch eine Reinigungsmaschine mit direktem Wasseranschluss.**

Je nach Verschmutzungsgrad der Schalhaut können verschiedene Bürsten, Pads oder Schleifgitter eingesetzt werden.

Die mechanische durch Wasserzufuhr unterstützte Reinigungsmethode ergibt eine saubere, von Betonresten und Betonschlemme gereinigte Schalhaut ohne Verletzung der Schalhautoberflächen.

Wir vermieten unsere Reinigungsmaschine Schwamborn STR 701 mit den nötigen Verbrauchsmaterialien für Ihren Reinigungseinsatz tage- oder wochenweise.

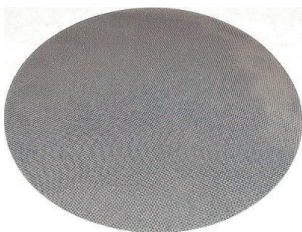

# SPEZIALSCHALUNGSBAU

## Spezialschalung – die Königsklasse der Schalungshersteller

Wir planen und produzieren von Rundschalungen über Pfeilerschalung bis zur Schalung für Kraftwerksbauten am Standort Unterägeri – gemäss Gegebenheiten und Ihren Oberflächenansprüchen. Dabei setzen wir auf lösungsorientierte und auf Ihre individuellen Ansprüche und Ausgangslagen abgestimmte Ausführungen. Dank unserer Kundennähe und unserer Erfahrung können wir auch herausfordernde Projekte begleiten. Beratung, Planung, Berechnung, Beschaffung, Produktion – alles zentral und in Ihrer Nähe.

**Made in  
Switzerland**



# PROJEKTSPEZIFISCHE LÖSUNGEN



Dank unserer **Unabhängigkeit von Systemschalungen** können wir Kombinationslösungen anbieten. Dabei setzen wir den Fokus darauf, wie wir Ihr vorhandenes Material optimal in Ihr Projekt einfließen lassen können.

Weiter können wir zu Ihrem Objekt die komplette Materialplanung anhand Ihrer Angaben (Betonieretappen und Schalungstaktvorgaben) übernehmen und Ihnen ergänzendes Systemmaterial zu interessanten Miet- und/oder Kaufkonditionen bereitstellen.



# BRÜCKENBAUSYSTEM QUICK

## Massgeschneidert für Ihren Einsatz

Das Quick Brückenbaugerät wird jeweils für Ihr Bauvorhaben individuell zusammen gestellt und statisch bemessen. Hierdurch werden höchste Ansprüche an Wirtschaftlichkeit, Sicherheit und Handhabung erfüllt.

## Schlankes Design

Durch massgeschneiderte Lösungen ist es uns möglich, alle einzelnen Komponenten optimal auszulegen. Dadurch bleiben die einzelnen Elemente leicht händelbar und ermöglichen eine einfache, schnelle und kostengünstige Montage.

## Baukasten-System

Das Quick Brückenbau-System ist modular ausgelegt. Dadurch können bestehende Elemente ersetzt und erweitert werden, um andere Funktionen oder Aufgaben zu erfüllen.



## Das variable Baukasten-System

Bauteile vielseitig einsetzbar

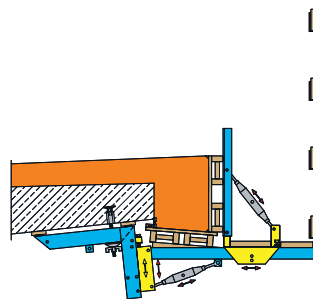

Einzelriegel

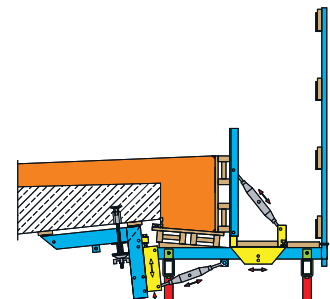

Kappenelement

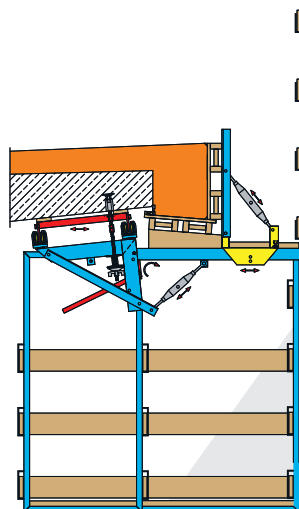

Kappenbahn

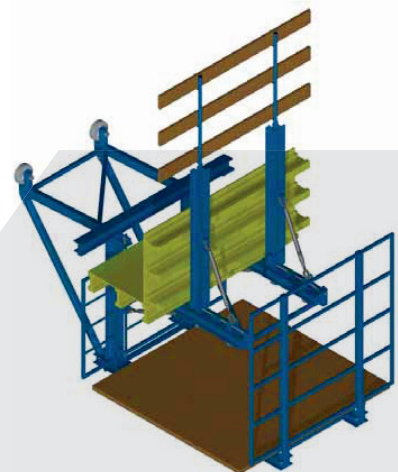

Kappenbahn Express





## Bewehrungs- und Ankertechnik

Wir empfehlen uns für Bewehrungstechnik, sowie für Zubehörmaterial für Brücken- und Tunnelbausanierungen. Überzeugen Sie sich selbst!

Gerne erstellen wir Ihnen ein unverbindliches Angebot oder beraten Sie bereits in der Submissionsphase.

### Bewehrungszubehör – Geprüfte Sicherheit

- Wasserdicht
- Rohdicht, Druckfest
- Frost- und Tausalzbeständig
- Chlorideindringwiderstand
- Säurebeständig (Sonderanfertigung)

### Breites Sortiment aus einer Hand

- Flächen- und Einzelabstandhalter aus Faserbeton
- Abschalt- und Aussparungssysteme
- Fugenabdichtungen
- und vieles mehr

### WU-B aktiv Fugenblech

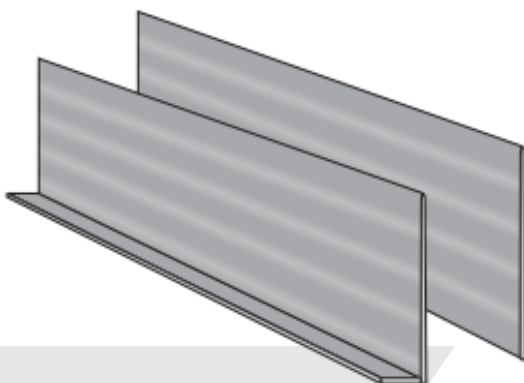

### WU-B aktiv Zubehör

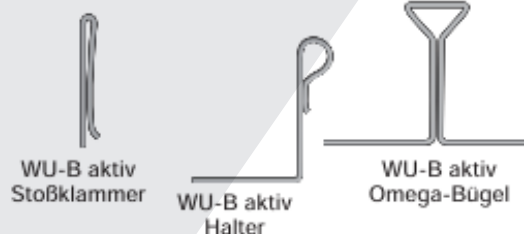

**Wassersperren und Distanzrohr**

Wassersperre 120 x 120

Ankerstab

120

120

**"WSA" Wassersperre**  
120 x 120 mm auf Ankerstab geschweißt

**"WSS" Wassersperre**  
120 x 120 mm auf Verbindungsmuffe geschweißt

**"WSG" Wassersperre**  
Guss mit Scheibe Ø 80 mm

Wandstärke

**"WS" Wassersperre**  
aus Faserbeton auf FB-Rohr geklebt

**Stopfen u. Verschlussknoten**

**Distanzrohre**

**Mörtel**

25 kg

**QUICK**

Expansiv-Mörtel



# DECKENSCHALUNGEN STÜTZEN

Wir haben für jede Decke, für jeden Anspruch und für jede Baustelle die entsprechende Lösung.

Sie erhalten neben klassischen Deckenstützen in sämtlichen Belastungsklassen und Höhen (Aluminium oder Stahl) auch die entsprechenden Komponenten und Zubehörteile. Wir realisieren Ausführungen, welche Ihren und den Ansprüchen auf der Baustelle entsprechen.

Besonderes Augenmerk bei der Systemwahl legen wir auf die Wirtschaftlichkeit anhand Ihres Objekts. Sie erhalten von uns Unterstützung bei der Planung und bei der Materialzusammenstellung für Ihr Objekt.

## Systeme

- Konventionelle Deckenschalung (Aluminium Kassetenschalung)
- Deckentische in verschiedenen Ausführungen

## Zubehörmaterial

- Neue oder gebrauchte Deckenstützenbarellen
- Dreibeinstützen
- Vierwegköpfe in fünf verschiedenen Ausführungen
- Verschwertungsklammern
- Halteköpfe
- Umsetzwagen

## Abstützungen (Mietpark)

- Einzelstützen ab 0,70 m bis 7 m Auszugslänge mit mind. 20 kN Traglast
- Aluminiumstützen mit oder ohne Rahmenverbinder
- Aluminiumgerüst bis 42 kN Lastaufnahme pro Fuss, optional mit Jochträgern aus Aluminium
- Richtstützen für Schalungssysteme oder für systemfreie Anwendungen von 1,30 m bis 18 m Länge



## Mietpark Deckenstützen (weitere auf Anfrage)

Typ / Bezeichnung	Belastungs- klasse nach EN1065	Auszugslänge	VPE per Barelle
Grabenstützen	20–25 kN	Diverse von 0.45–1.50 m	50 Stk.
20–250 (D25)	20 kN	1.50–2.50 m	40 Stk.
20–300 (D30)	20 kN	1.80–3.00 m	40 Stk.
30–300 (E30)	30 kN	1.80–3.00 m	40 Stk.
20–350 (D35)	20 kN	2.00–3.50 m	40 Stk.
30–350 (E35)	30 kN	2.00–3.50 m	30 Stk.
20–400 (D40)	20 kN	2.30–4.00 m	30 Stk.
20–550 (D55)	20 kN	3.05–5.50 m	30 Stk.
30–550 (EUREX)	30 kN	3.05–5.50 m	20 Stk.
20–700 (EUREX)	20 kN	3.85–7.00 m	20 Stk.
<b>Zubehörmaterial</b>			
Vierwegköpfe leichte Ausführung	Feuerverzinkt	Passend für ADRIA	
Vierwegköpfe	Schwere Ausführung	Passend für EN-1065	
Dreibeinstütze universal	Feuerverzinkt	Mit Schnell- laufgewinde	

Aluminium Schwerlaststützen bis 100 kN auf Anfrage



## Richtstützen für System- und Systemfreie Anwendung

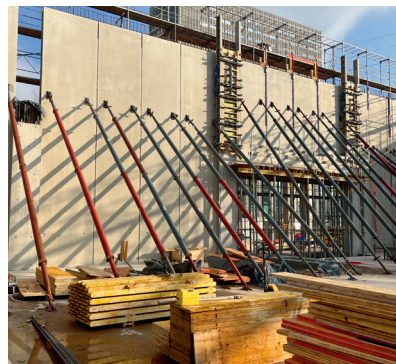

# DECKENSCHALUNGEN KONVENTIONELL

## Schalungsplatten

Passend für Ihre Ansprüche und Anforderungen, beliefern wir Sie mit der richtigen Schalungsplatte. Direkt ab Werk oder flexibel verfügbar ab Lager.

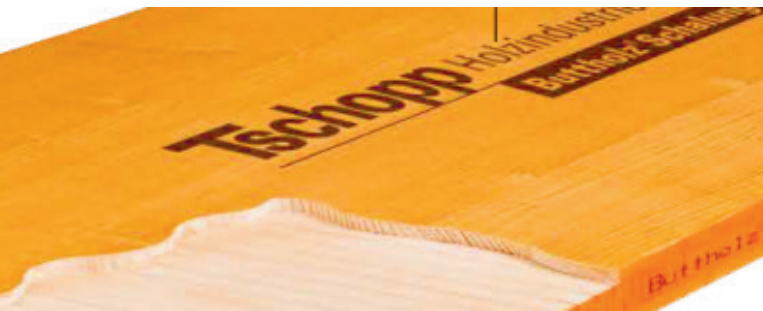

Buttholz®-Schalungsplatte – ohne Kompromisse

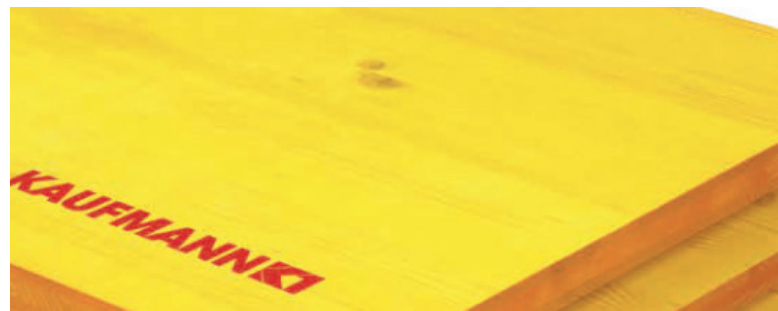

K1-Schalungsplatte – die Grossformatplatte

## Exklusiv bei Plyfa: Kunststoffbeschichtete Schalungsplatten



**Buttholz® Longlife Schalungsplatten** sind ein gemeinsam entwickeltes Produkt der Firma Tschopp Holzindustrie AG und der Plyfa Schalungen AG.

- 40 % Kosteneinsparung durch weniger Schalhautwechsel dank der Buttholz Longlife Schalungsplatte
- Einseitige Kompositbeschichtung auf Basis Polypropylen / Holzfasern
- Gute Nageleigenschaften
- Geringe Anfälligkeit für Vibrationschäden
- Gute UV-Beständigkeit
- Geringe Flüssigkeitsabsorption
- Geringe Alterungsanfälligkeit
- Problemlose Entsorgung

DOKA-Schalungsplatten

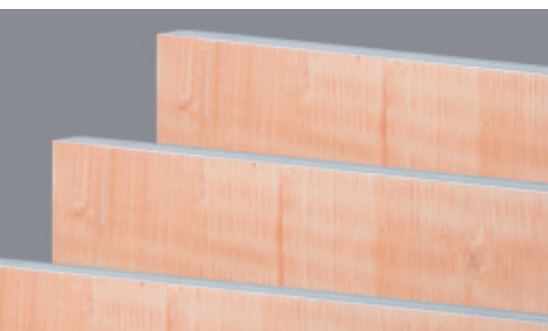

**Tschopp** Holzindustrie AG  
**Buttholz® Schalung**

## Schalungsträger Made in Austria

bei der Plyfa Schalungen AG. Ab Lager Gossau SG oder inkl. Transport auf Anfrage verfügbar.



### Vorteile im Überblick:



Der **SmartBEAM plus 20N** Träger überzeugt durch das neu entwickelte, aufgegossene Trägerende aus Polyurethan (PU). Der Träger entspricht höchsten Qualitäts- und Sicherheitsstandards aus dem Hause DOKA und ist optimiert für einen langlebigen Einsatz.

- Langlebiger durch aufgegossenes Trägerende aus Polyurethan
- Trägerende schützt vor Feuchtigkeitseintritt und splittert nicht ab
- Made in Austria – exklusiv im Handel erhältlich
- 100% der Trägergurte sind mittels Prüflast getestet



# PLYFA ALUMINIUM-SCHALUNGSGERÜST

Das Plyfa Alu-Schalungsgerüst eignet sich als Unterstützungssystem für Decken- und Tragkonstruktionen aller Art.

Dabei ist das Plyfa Alu-Schalungsgerüst verhältnismässig leicht (3-m-Turm unter 70 kg), rationell in der Montage, wirtschaftlich und stabil bei einer Nutzlast von 4,2t pro Fuss.

Wir erstellen für Sie anhand Ihrer Unterlagen und Pläne die statische Berechnung, erledigen den Stücklistenauszug, erstellen die Montagepläne, unterstützen Sie bei der Erstmontage und tätigen eine Baustellenabnahme nach der Montage Ihrerseits.

Unsere A20-Aluminiumträger bieten wir Ihnen als optimale Systemkomponente dazu an als Sattelung. Leicht und von hoher Traglast in drei Standardlängen.



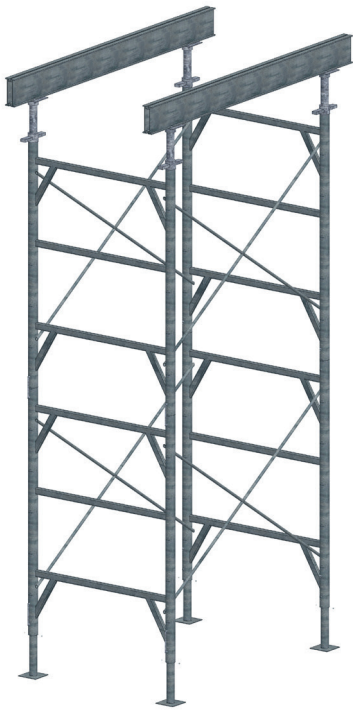

# KONTAKT

## **Hauptsitz / Zentrale**

Plyfa Schalungen AG  
Höfnerstrasse 96  
6314 Unterägeri  
Tel. +41 41 750 80 07  
info@plyfa.ch  
www.plyfa.ch

## **Betriebsstätte Döttingen**

Plyfa Schalungen AG  
Gewerbestrasse 21  
5312 Döttingen  
Tel. +41 79 535 70 30

## **Logistikstandort**

Plyfa Schalungen AG  
Bischofszellerstrasse 167  
9200 Gossau  
Tel. +41 71 385 80 07

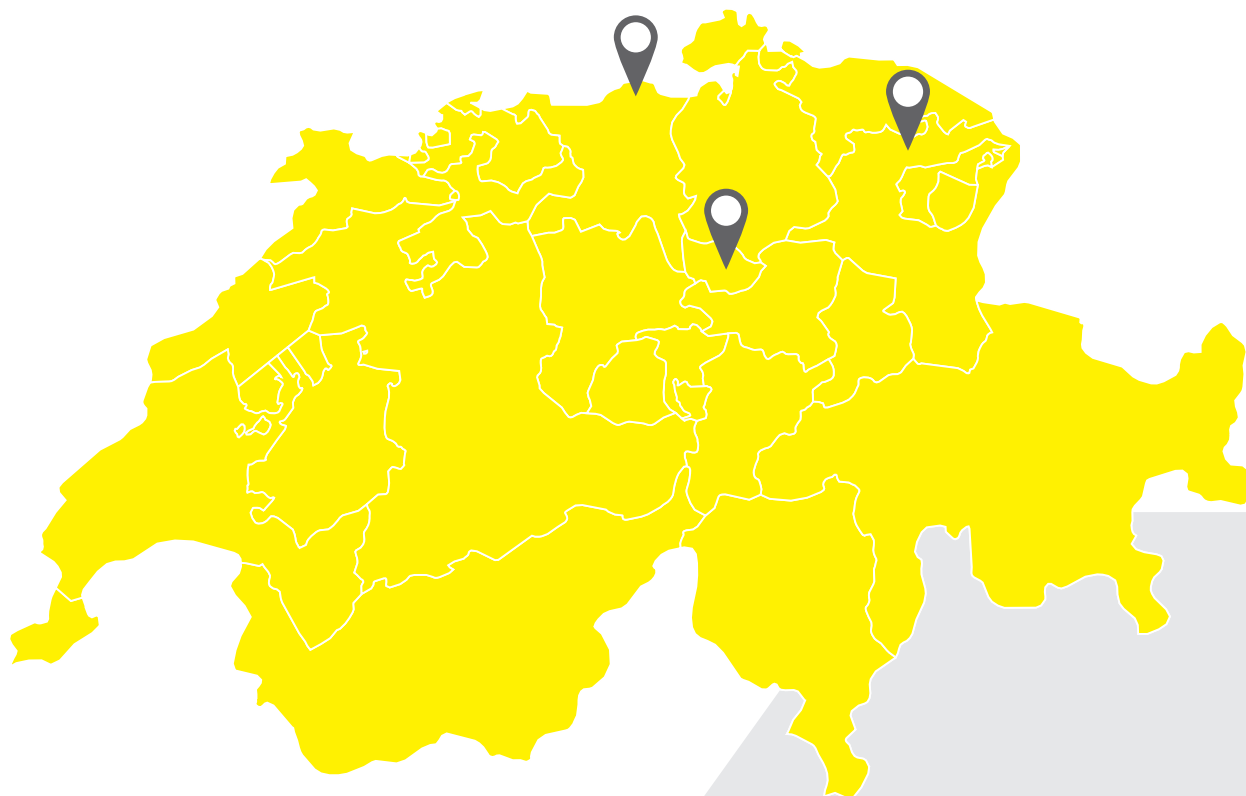



# ANSPRECHSPERSONEN



## **Geschäftsleitung**

Martin Koch  
Inhaber  
Tel. +41 79 415 70 30  
martin.koch@plyfa.ch

## **Brücken- und Tunnelbau**

Kari Pfister  
Produktmanager QUICK  
Tel. +41 79 915 70 30  
kari.pfister@plyfa.ch

## **Systemschalungen Wand und Decke**

Ekkehart Misch  
Produktmanager  
Tel. +41 79 217 70 30  
ekkehart.misch@plyfa.ch

## **Schalungssanierung und Dienstleistungen**

Timm Halmer  
Betriebsleiter Döttingen  
Tel. +41 79 535 70 30  
timm.halmer@plyfa.ch

## **Kundenberatung**

Filippo Maffeo  
Fachberater im Aussendienst  
Tel. +41 79 912 70 30  
filippo.maffeo@plyfa.ch

## **Spezialschalung und Grossprojekte**

Beat Wetli  
Technik  
Tel. +41 79 260 70 30  
beat.wetli@plyfa.ch



# PLYFA 1969 – HEUTE



**Für ein «Anders» braucht man Erfahrung**





## **Plyfa Schalungen AG**

### **Zentrale, Disposition**

Höfnerstrasse 96

6314 Unterägeri

Schweiz

Tel. +41 41 750 80 07

Fax +41 41 750 88 60

[info@plyfa.ch](mailto:info@plyfa.ch)

[www.plyfa.ch](http://www.plyfa.ch)